

壹、阿賴耶識

一、阿賴耶識在初期的佛教中，並沒有被認為細心，它是以「著」的資格出現。

二、阿賴耶識定義的不同，也是後代唯識學分歧的地方。

三、阿賴耶識是什麼

1. 阿賴耶識有多樣的解釋，比較共同而適當的是：「家」、

「宅」、「依」、「處」、玄奘旁翻做「藏」。

2. alaya . . ① To hide 有居住、依、憑、隱匿的意思

② To stick to 有粘著、貪著某對象的意思

3. 根據各種譯典去領會阿賴耶識的含義可分為：

①攝藏
能攝藏：如紙能攝取墨汁
要義：依所攝藏：紙是墨汁所攝藏的地方

②隱藏
能隱藏：紙吸了墨汁，黑色就隱覆了紙的本相
要義：潛所隱藏：紙的本相被黑色隱藏，潛藏在一片黑色裡了

③執藏
能執藏：紙能吸引墨汁滲透
要義：擊著所執藏：紙被墨汁所滲透

四、阿賴耶的本義是「著」，但一經引申，就具有廣泛的含義，它

比阿陀那、毗播迦、心、意、識，更能適應細心多種多樣

的性質，它也就自然被人採用作細心最正規的名字。

(細心相續與種習熏生結合—緣起論；境相無實—認識論，二

者互相結合，再加上定中影像到散心位，發展出「唯識無

境」的唯識論。)

貳、阿賴耶識異名

一、成唯識論卷三

第八識雖諸有情皆悉成就而隨義別立種種名：

(一)心：由種種法熏習種子所積集故

(1)「積集」是心義，由種種法熏習種子所積集故

(2)「集起」是心義，以能集生多種子故。

從種子生，現行果法，說名心義。能熏種於此識中既積集，

已，後起諸法故。

(二)阿陀那：“執持”種子及諸色根令不壞故。

(三)所知依：能與染淨所知諸法為依止故

1.「知」是迷悟、凡聖的焦點。無知—迷—凡；知—悟—聖。

2.「所知」相—三性：徧計所執性、依他起性、圓成實性。

述記云：三性法皆依此識有。

演秘云：能依指染淨諸有為法，不取無為，由彼所依故。

(四)種子識：能徧任持世出世間諸種子故

1.與諸法為種子義，能生諸法

2. 攝大乘論無此一名，瑜伽師地論七十六皆有此名

(五) 阿賴耶：

1. 攝藏一切雜染品法，令不失故——能藏

2. 第七識為一切雜染（煩惱）品法——所藏

3. 我見愛等**執藏**以為自內我故（第七末那執阿賴耶識為我

見，我愛為內我）——所藏

(六) 異熟識：能引生死、善不善業異熟果故

1. 金剛道後異熟空，成佛後捨異熟識的名和體（無記），但不

捨阿賴耶識的體（阿賴耶識轉成無垢識）

2. 阿羅漢及八地菩薩捨阿賴耶識名（捨縛）

(七) 無垢識：最極清淨諸無漏法所依止故

1. 《如來出現功德經》

「如來無垢識，是淨無漏界，

解脫一切障，圓鏡智相應」

2. 無垢識是純善

阿賴耶識是無記性世間
└── 一體兩面不動

捨名——不動地前才捨藏，八地無學捨名

不捨體——金剛道後成「無垢識」

3. 異熟識——善惡業招感的果報體。初地至十地之生命體仍為

善惡業所招感。成佛後——純無漏，生命體非由善惡業招感，

以純善故。

4. 金剛道（心）：十地以後它的無漏種子像金剛一樣不動搖。

無間道：一直向佛果去，將得菩提時

解脫道：成佛，已得菩提時

(v) 根本識：

1. 大眾部所立

2. 是生起六識的所依

3. 解深密經的「阿陀那識」、楞伽經的「一切根識」都從根本

識演化而出。

(vi) 上座化地部所立的窮生死蘊：

無性菩薩攝大乘論釋說，化地部有三蘊說：

1. 一念頃蘊：一切有生滅的現象

2. 一期生蘊：命根等的一期不斷，由業力所感的總異熟果

3. 窮生死蘊：是能生一切有漏色心的功能，直到金剛喻定才

滅盡無餘

(+) 有分識：

1. 上座分別說部之赤銅鑠部，把細心看成三有輪迴的主因，

所以叫「有分識」

2. 毘門師弟給以九心輪的解說：

①有分心——三有的根本心，生命內在的心體最初生起，從五識作業受果中，從有分生起七種心

②轉心（能引發）——根境相接時，有分心為了要見外境，

引起的內在覺用

③見心——近於警心令起的作意，因轉心活動，現起眼識直

取外境

④受心（等尋求）——承受見心所攝取的資料，加以體察

⑤分別心——明確了解對象，安立名言

⑥令起心——認識對象後，推動內心作業的意志作用

⑦速行心——作業

⑧彼事心（反緣）——作業終了時心識的休息（行業反歸內，

心的過程）

⑨有分心——認識與行為的終止，歸到有分心而死

一、以五教證有阿賴耶識

(一) 阿毗達磨大乘經

偈頌	<p>無始時來 界 一切法等 依</p>	<p>由此有諸 趣</p>	<p>及涅槃證 得</p>
第一義	<p>因緣因 界 因：無始時來展轉相續 ，親生諸法 種子識 緣：無始時來與一切法 等為依止 執持識 能執持諸種子 與現法為所依 變器、有根身 為彼依 與轉識作所依止 執受五色根故，五識依 之而轉 與末那為依止故，第六 識依之而轉 第八識以第七識為「俱 有依」</p>	<p>此一第八識 趣——能趣？惑業；所趣？</p>	<p>①但說能證得道，涅槃不 依此識有故 ②所證涅槃，修行者正所 求故</p>
第二義	<p>此識自性 無始恆有 為染淨二 法所依止</p>	<p>染法 苦？所趣</p>	<p>所證？涅 槃 能證？道</p>
第三義	<p>此識體 無始相 續 依他起</p>	<p>徧計所 執</p>	<p>圓成實 性</p>

(二)阿毗達磨大乘經

由攝藏諸法，一切種子識，故名阿賴耶，勝者我開示

(三)解深密經

阿陀那識

- ├── 執持諸法種子
- ├── 執受色根依處
- └── 執取結生相續

甚深細

- ├── 甚深：無姓有情不能窮底
- └── 甚細：趣寂種姓不能通達

一切種子如瀑流：一切法真實種子，緣擊便生轉識波浪，猶如「瀑

流」

我於凡愚不開演：凡一無姓；愚一趣寂

恐彼分別執為我：凡一墮諸惡趣；愚一障生聖道

(四)人楞伽經

如海遇風緣，起種種波浪，現前作用轉，無有間斷時。

藏識海亦然，境等風所擊，恆起諸識浪，現前作用轉。

(五)共許小乘

①大眾部的阿含經——根本識。眼識等所依止，如樹根是莖等本。

②上座部的分別論者（銅鑠部）——有分識。有——三有，分——因。

惟此恆徧的第八識是三界有情的生死之因

③化地部——窮生死蘊（一念生蘊、一期生蘊、窮生死蘊）

④說一切有部的增一阿含經—阿賴耶

愛阿賴耶…貪三世境

樂阿賴耶…現在
欣阿賴耶…過去
喜阿賴耶…未來

二、理證

(一) 引持種心：

契經：「雜染清淨諸法種子之所集起，故名為心」

(1) 破六轉識（破經部）

① 在滅定等有間斷

② 根、境、作意善等類別易脫起故

③ 如電光等不堅住

④ 非可熏習

⑤ 不能持種

⑥ 非染淨種所集起心

唯第八識恆無間斷，有可熏性，能持種，依之建立染淨因果，

(2) 破色、不相應行（破薩婆多）

① 非心性

② 非染淨內法所熏

③ 不能持種

④ 離識無實自性。色、識所變現，不相應行、識的分位

(3) 遮心所

① 間斷

② 不自在

③ 非心性

④不能持種

⑤亦不受熏

(二)引異熟心：

契經：「有異熟心，善惡業感」

(1)破轉識（破經部、薩婆多）

①眼等識有間斷故

②非一切時是業果故

③非恆續故（偏破經部）

④異熟生，非真異熟

應許有真異熟心，酬牽引業、徧而無斷、作有情依

(2)不相應法無實體故（偏破薩婆多）

(3)定中、定外等身受，須有真異熟心

(4)有情起善心等位，必應現起真異熟心

(三)引界趣生體：

契經：「有情流轉五趣四生」

(1)不相應行法無實

(2)第六識有間斷

(3)五根五境五識不徧無色界

(4)若無真異熟法，趣生雜亂，住此起餘，趣生法故

要具四義：要有實有、恆、徧、無雜可立正實趣生

(四) 有色根身：

契經：「有色根身是有執受」

(1) 破轉識心所

① 現緣起故

② 善染可得

③ 非一類無覆無記性

④ 不徧

⑤ 有間斷

五色根及彼依處唯現在世是有執受，定有能執受心，唯異熟心：

① 先業所引

② 非善染等

③ 一類

④ 能徧

⑤ 相續

(五) 壽煖識三：

契經：「壽煖識三，更互依持，得相續住」

破六轉識

(1) 有間——無心位

(2) 有轉——三性

唯第八識一類恆徧，能持壽煖

(六) 生死時心：

契經：「諸有情類，受生命終，必住散心，非無定心」

破六識非

- (1) 生死時身心惛昧，如睡無夢。極悶覺時，明了轉識必不現起
- (2) 此位，六轉識行相所緣不可知

真異熟極細，行相所緣俱不可引業果，一期相續恆無轉變是散有

心

(七) 引緣起依：

契經：「識緣名色，名色緣識，如是二法展轉相依，譬如蘆束，

俱時而轉」

- (1) 名—受想行識—眼等轉識；色—羯羅藍—無五識

- (2) 轉識有間轉，無力恆持名色

(八) 引識食體：

契經：「一切有情皆依食住」

- (1) 段食—變壞為相。唯欲界，欲界繫香味觸變壞時，色處非段

食，色無用故

- (2) 觸食—觸境為相。徧三界，隨識有無。有漏觸取境時攝受喜

等食事。六識食意偏勝，七八二識但有捨受

- (3) 意思食—希望為相。第六識，有漏思與欲俱轉，希可愛境，

能為食事(4)識食—以執持為相。雖通八識，第八識食義偏勝，

一類、恆不改易、

相續無間，執持身命功用殊勝

(九)引滅定心：

契經：「住滅定者，語身心行無不皆滅，而壽不滅，亦不離煖，

根不變壞，識不離身」

破六轉識

(1)滅定時不起

(2)若全無識，即同死屍

(十)引染淨心：

契經：「心雜染故，有情雜染；心清淨故，有情清淨」

染淨法①以心為本②因心而生③依心住故④心受彼熏⑤持彼種，

故

若無第八識持染淨種，染淨法應無因而生，不能建立世出世間因

果

初能變八門十義

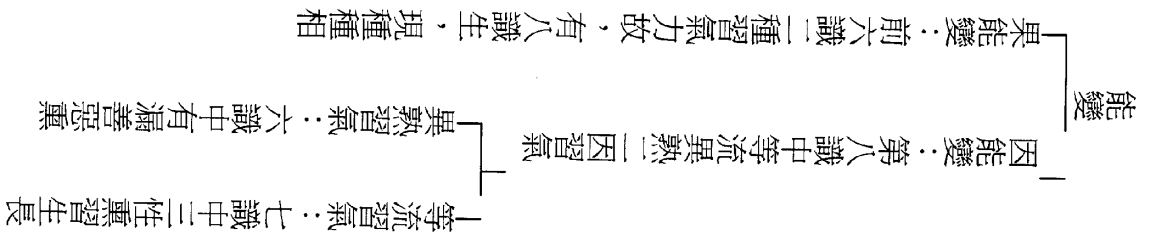

等流習氣為因緣故，八識體相差別而生一等流果（果似因）

異熟習氣為增上緣感 第八識酬引業力（總果報），恆相續故，

立異熟名

前六識滿業，從異熟起，異熟生（果異因）

△五果

異熟果：諸不善法於諸惡趣，善有漏法於諸善趣受異熟果

等流果：習不善故，樂住不善，不善法增；修習善故，樂住善法，

善法增長；或似先業，後果隨轉

離繫果：八支聖道滅諸煩惱

士用果：諸有一類，於現法中依止隨一工巧業處起士夫用，所謂

農作、商賈、事王、書畫等事。

增上果：二十二根各能起自增上果

△種子生果的力量

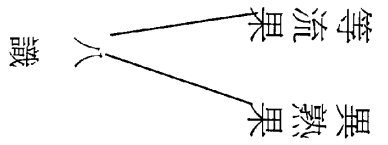

離繫果

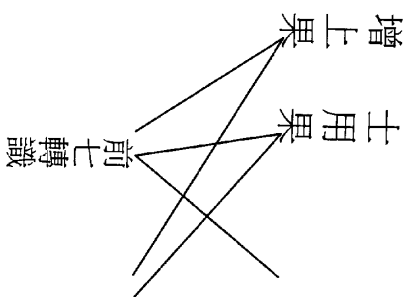

△一切種相

種子：①本識中親生自果功能差別

②與本識及所生果不一不異

③唯依世俗說為實有

④是第八識相分、見分恆取此為境故

⑤諸有漏種與異熟識體無異故，無記性攝

⑥因果（能熏的現因與所結的現果，俱有善等性）

⑦諸無漏種子非異熟性攝，唯名為善

△種現關係表

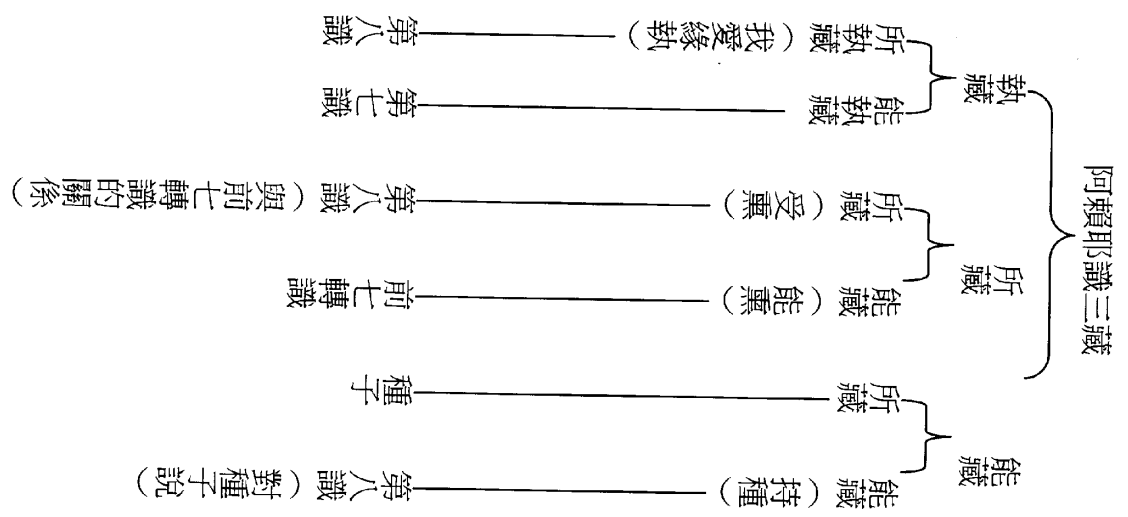
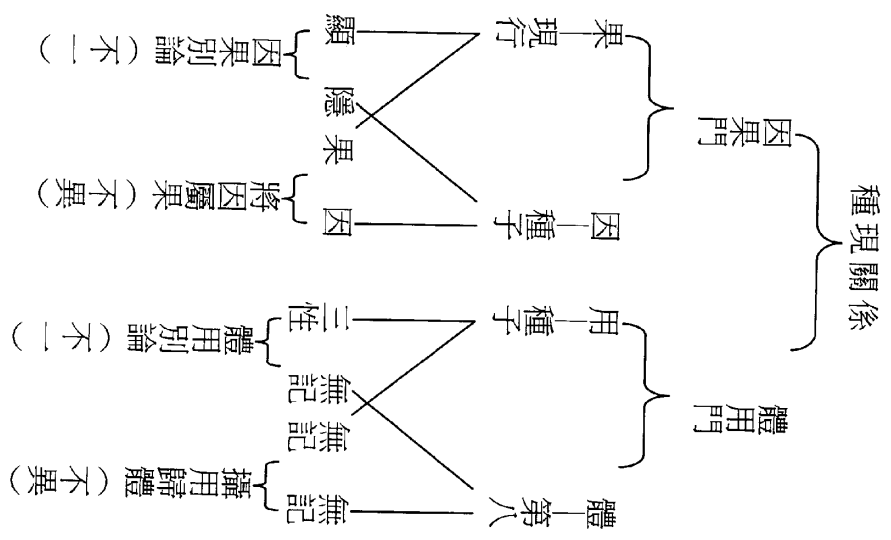

- △ ①諸法於識藏，②識於法亦爾，更互為果性，亦常為因性
- ①一切諸法（前七轉識）——因
- ②一切諸法——所生果
- 阿賴耶識（種子）——果
- 阿賴耶識（種子）——能生因
- ①轉識與阿賴耶識為緣於現法長養彼種子
- 於後法攝植彼種子

種子

- 本有：（護月）一切種皆本性有，不從熏生。由熏習力，但可增長
- 新熏：（勝軍）種子皆熏故生，種子既習氣異名，習氣必由熏習而有
- 本有
 - 新熏：（護法）種子各有二種——本有：無始來異熟識中，法爾而有生蘊處界
 - 世尊：「諸有情無始時來有種種界」
 - 始起：無始時來數現行熏習而有
 - 世尊：「有情心染淨諸法所熏習故」

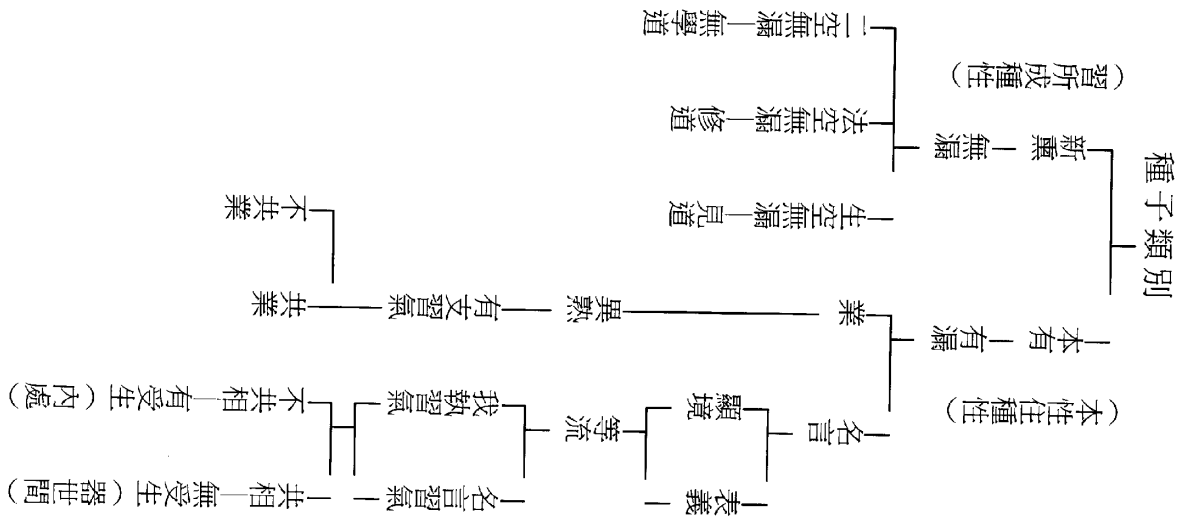

②阿賴耶識轉識為緣

為彼種子
為彼所依

炷生燄

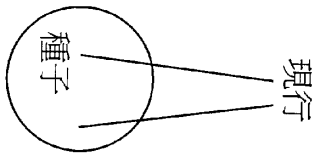

燄燒炷

種子生種子

種子生現行 (現行薰種子)

異時
同時
因果